

Fokker Dr.I

eduard

GERMAN WWI FIGHTER

1/48 SCALE PLASTIC KIT

ProfiPACK
edition

#8162



INTRO

At the time, Fokker had been preparing a fighter biplane for the Austro-Hungarian air force in the form of the V.4. In response to the Idflieg request, he simply added a third wing to the design. The Dr.I prototypes lacked interplane struts, but these were added in later machines to ensure synchronized wing reactions to forces during flight. Trials were initiated in June 1917, and showed enough promise to order a first batch of 20 series aircraft.

Two prototypes, only slightly differing from subsequent series built Dr.I machines and dubbed Fokker F.I, were tested under operational conditions in August, with production of the Dr.I then starting in October. After two fatal crashes caused by the failure of the top wing, all aircraft were returned to the factory for rework. Re-equipping units with the type occurred midway through December. They equipped elite fighter units, where they were flown by experienced aces. The aircraft was very maneuverable, but by the beginning of 1918, speed was not on par with British types being introduced into service, and the Dr.I aged quickly. As a result, the type was gradually replaced by the Fokker D.VII, but even so, several pilots kept this mount until the end of the war.

Despite a small production run of 230 units, the Dr. I became a legend and is synonymous with German fighter aircraft.

ÚVODEM

Když se počátkem roku 1917 objevil na západní frontě britský Sopwith Triplane, předčil stoupavostí a obratností německé Albatrosy i Pfalzy. Inspektorát letectva (Idflieg) proto požadoval po výrobcích letadel podobný typ. Fokker tehdy připravoval pro rakousko-uherské letectvo stíhací dvouplošník V.4. Po výzvě Idfliegu jednoduše přidal k tomuto stroji třetí křídlo. Nový letoun neměl žádné mezikřídelní vzpěry, ale ty byly později přidány, aby zajistily souhlasné kroucení křídel. Zkoušky proběhly v červnu 1917 a byly natolik úspěšné, že již v červenci bylo objednáno prvních 20 sériových strojů.

Dva prototypy, mírně odlišné od pozdějších sériových Dr. I, označené Fokker F.I, byly od srpna zkoušeny v bojových podmínkách, dodávky Dr.I pak začaly v říjnu. Avšak poté, co došlo ke dvěma smrtelným nehodám po zhroucení konstrukce horního křídla, byly všechny stroje vráceny do továrny k přepracování. Dodávky byly obnoveny teprve v polovině prosince. Byly jimi vyzbrojovány elitní stíhací jednotky, kde s nimi létala zkušená stíhací esa. Stroj byl velmi obratný, ale počátkem roku 1918 již ve větších výškách nestačil rychlostí britským letounům a rychle zastarával. Průběžně byly Dr.I nahrazovány novými Fokkery D.VII, přesto si několik pilotů své trojplošníky ponechalo až do konce války.

Přes malý počet 320 vyrobených strojů se Dr. I stal legendou a synonymem německého stíhacího letadla.

ATTENTION



UPOZORNĚNÍ



ACHTUNG



ATTENTION



注意



Carefully read instruction sheet before assembling. When you use glue or paint, do not use near open flame and use in well ventilated room. Keep out of reach of small children. Children must not be allowed to suck any part, or pull vinyl bag over the head.



Před započítím stavby si pečlivě prostudujte stavební návod. Při používání barev a lepidel pracujte v dobře větrané místnosti. Lepidla ani barvy nepoužívejte v blízkosti otevřeného ohně. Model není určen malým dětem, mohlo by dojít k požití drobných dílů.

INSTRUCTION SIGNS



INSTR. SYMBOLY



INSTRUKTION SINNBILDEN



SYMBLES



記号の説明

OPTIONAL
VOLBABEND
OHNOUTOPEN HOLE
VYVRTAT OTVORSYMETRICAL ASSEMBLY
SYMETRICKÁ MONTÁŽNOTCH
ZÁREZREMOVE
ODRÍZNOUTAPPLY EDUARD MASK AND PAINT
POUŽIT EDUARDS MASK NABARVIT

PARTS



DÍLY



TEILE



PIÈCES



部品

A>

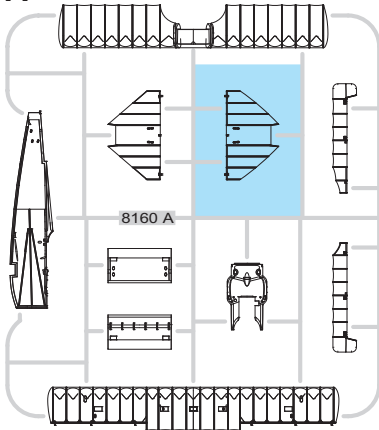

PLASTIC PARTS

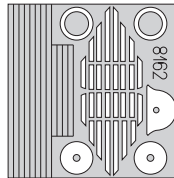
eduard
MASK

FILM



B>

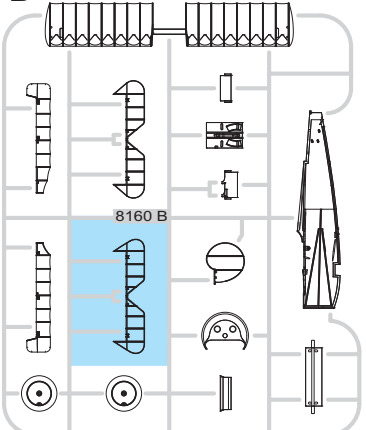

C>

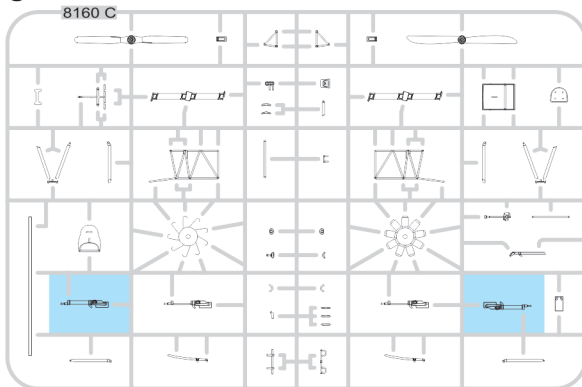
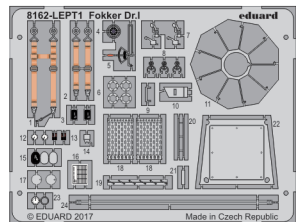
PE - PHOTO ETCHED
DETAIL PARTS

-Parts not for use. -Teile werden nicht verwendet. -Pièces à ne pas utiliser. -Tyto díly nepoužívejte při stavbě. - 使用しない部品

COLOURS



BARVY



FARBEN



PEINTURE



色

GSI Creos (GUNZE)		
AQUEOUS	Mr.COLOR	
[H3]	[C3]	RED
[H11]	[C62]	WHITE
[H12]	[C33]	BLACK
[H15]	[C28]	STEEL
[H27]	[C44]	TAN
[H37]	[C43]	WOOD BROWN
[H47]	[C41]	RED BROWN

AQUEOUS	Mr.COLOR	
[H51]	[C11]	LIGHT GULL GRAY
[H52]	[C12]	OLIVE DRAB
[H70]	[C60]	GRAY
[H73]	[C12]	OLIVE DRAB
[H85]	[C45]	SAIL COLOR
[H113]	[C113]	YELLOW
[H114]	[C74]	LIGHT BLUE

Mr.METAL COLOR	
[MC215]	DARK IRON
[MC216]	ALUMINIUM
[MC219]	BRASS

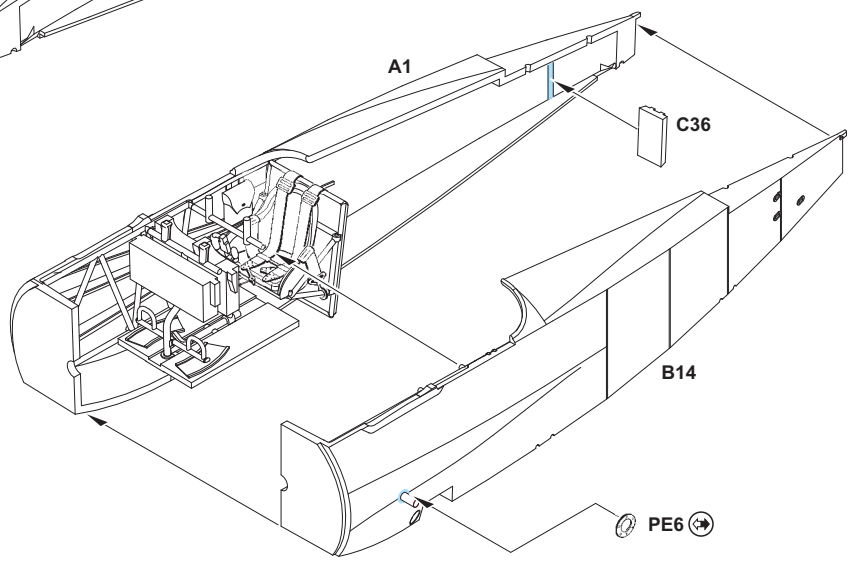
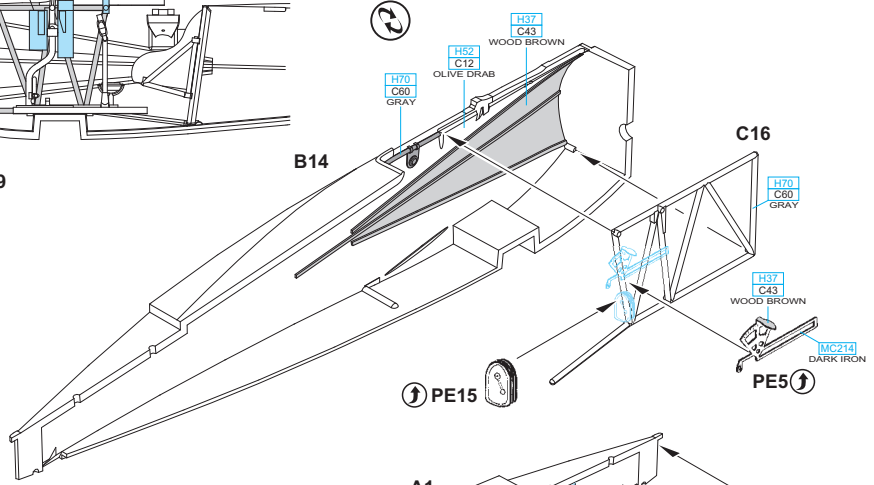
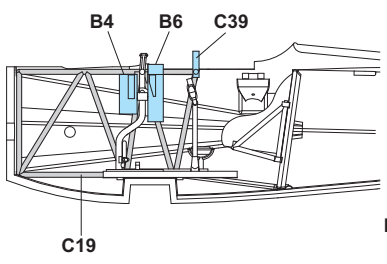
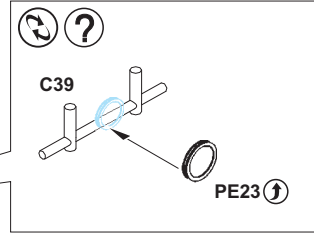
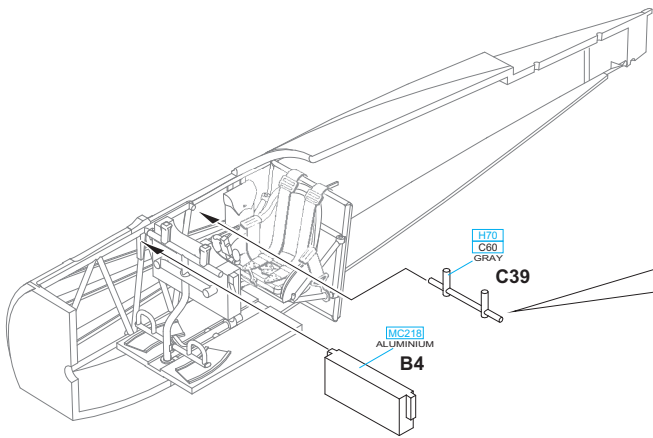

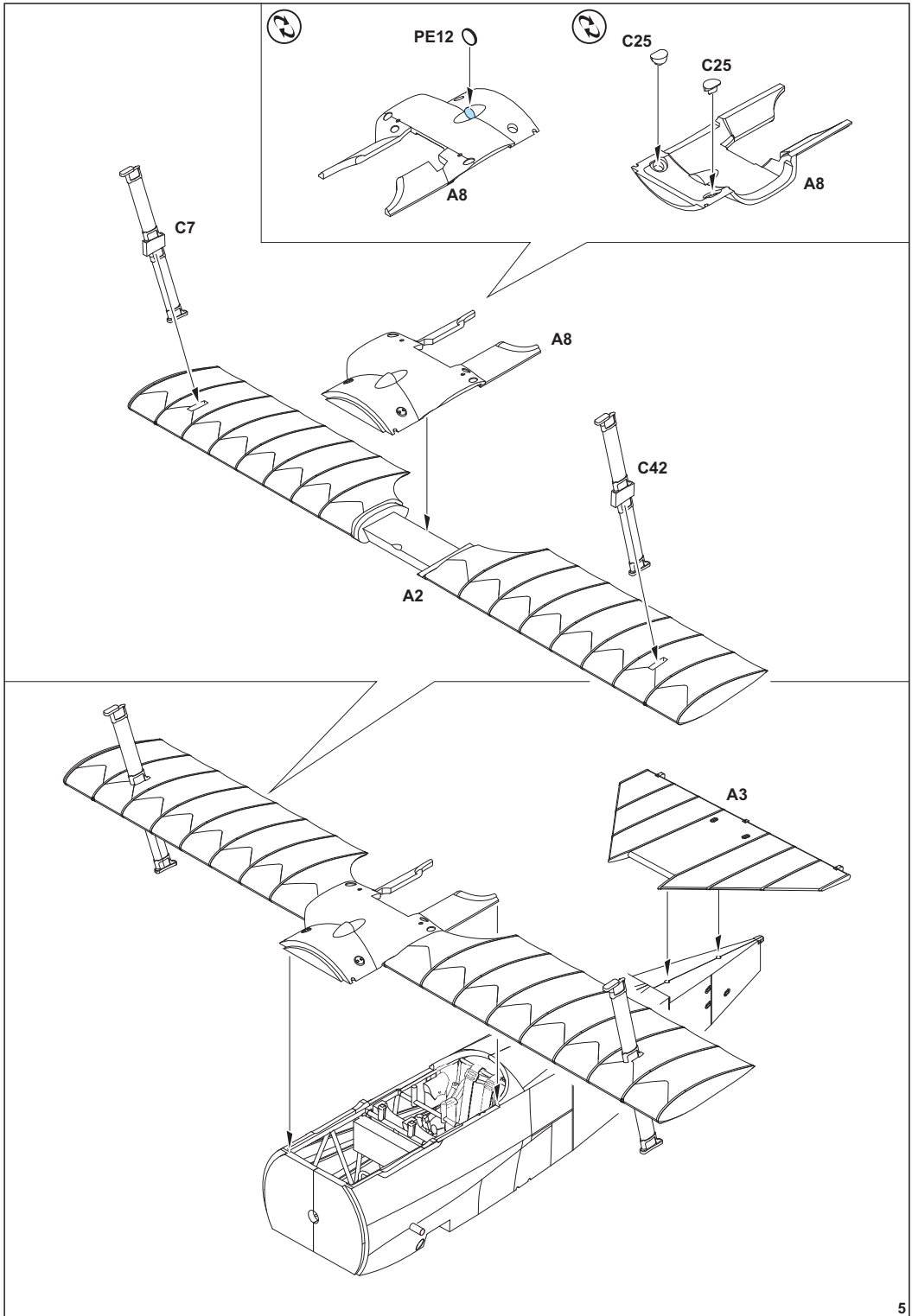

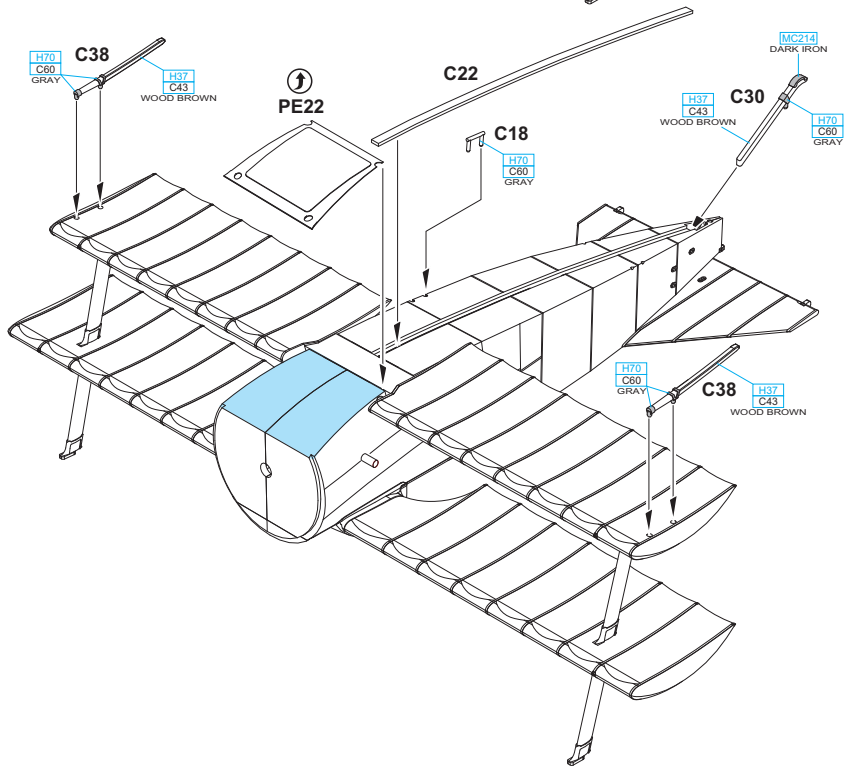
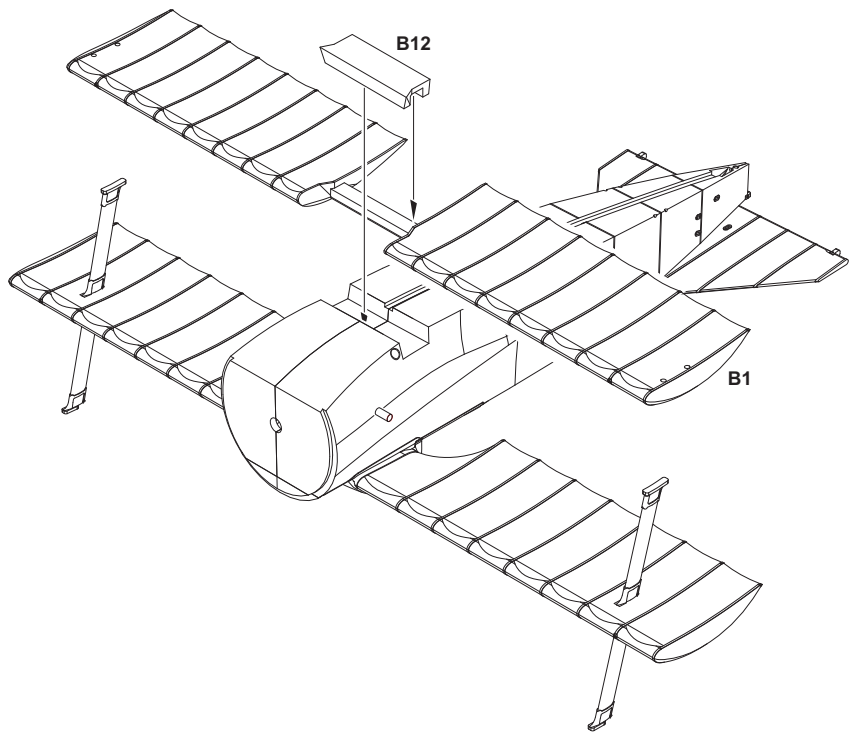

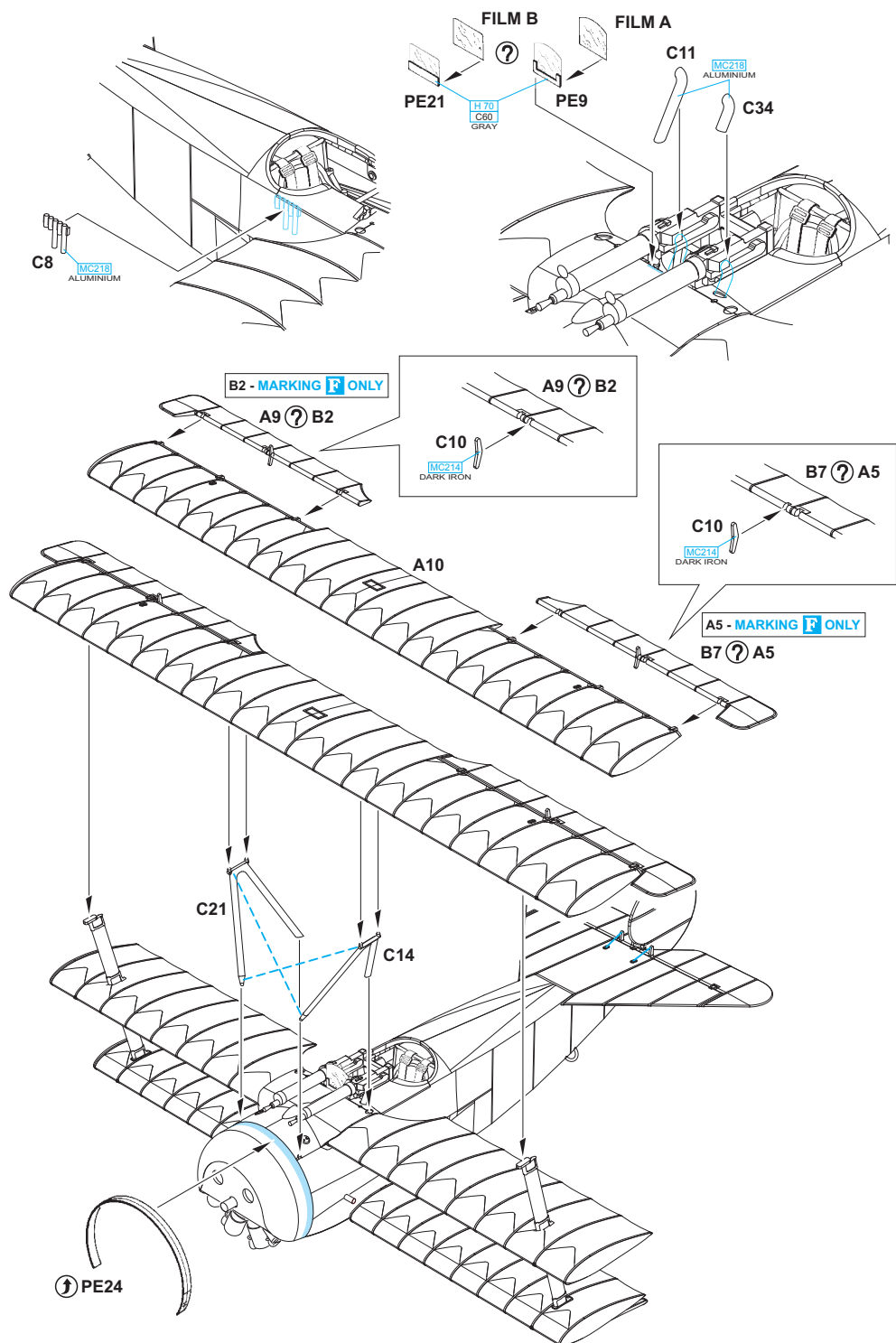

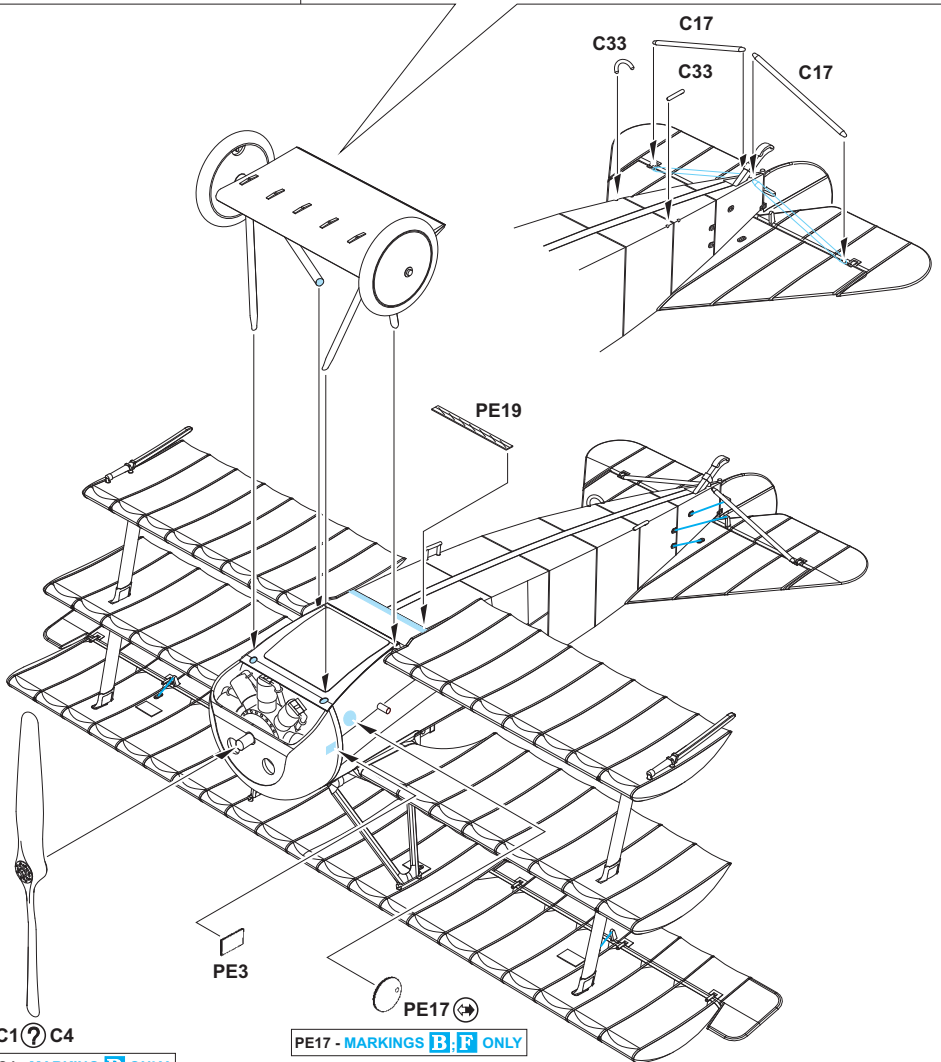
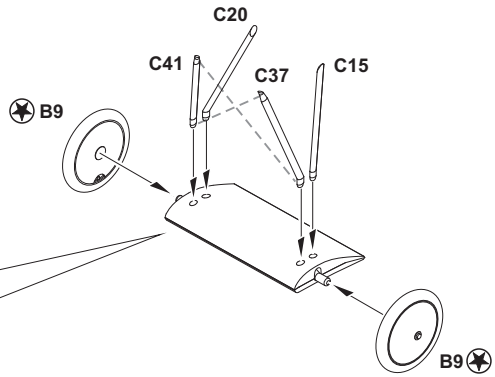
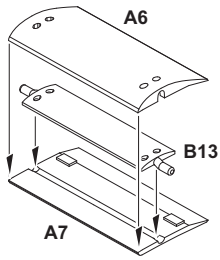

C1 ? C4

C4 - MARKING **B** ONLY

PE17 - MARKINGS **B, F** ONLY

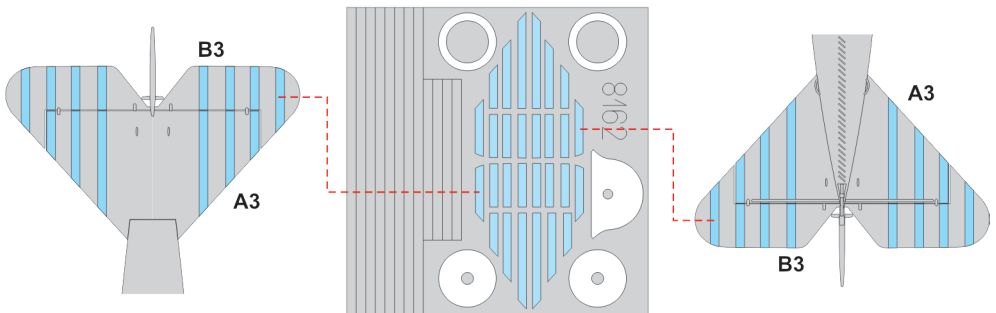
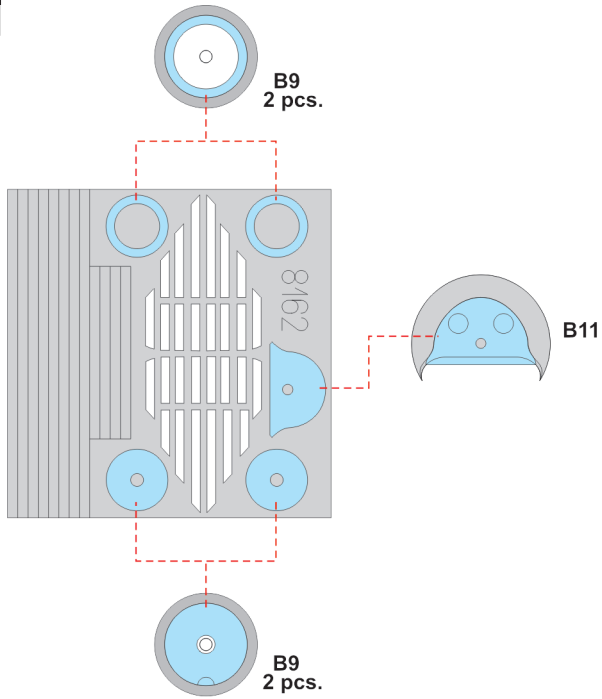

A 425/17, Rittmeister M. Freiherr von Richthofen, JG 1, Cappy, Francie, duben 1918

Dne 21. dubna 1918 Manfred von Richthofen zaútočil na stroji 425/17 na Camel Lt. Maye od 209. perutě RAF. Tomu přišel na pomoc Capt. Baker. Současně po rudém trojúhelníku střílelo několik střelců ze země. Kdo vystřelil kulku, jež zasáhla velitele JG 1 do hrudi, se asi nikdy nepodaří nezvratně dokázat. Každopádně, 21. dubna 1918 v 11:50 se uzavřel životní příběh Manfreda von Richthofen.

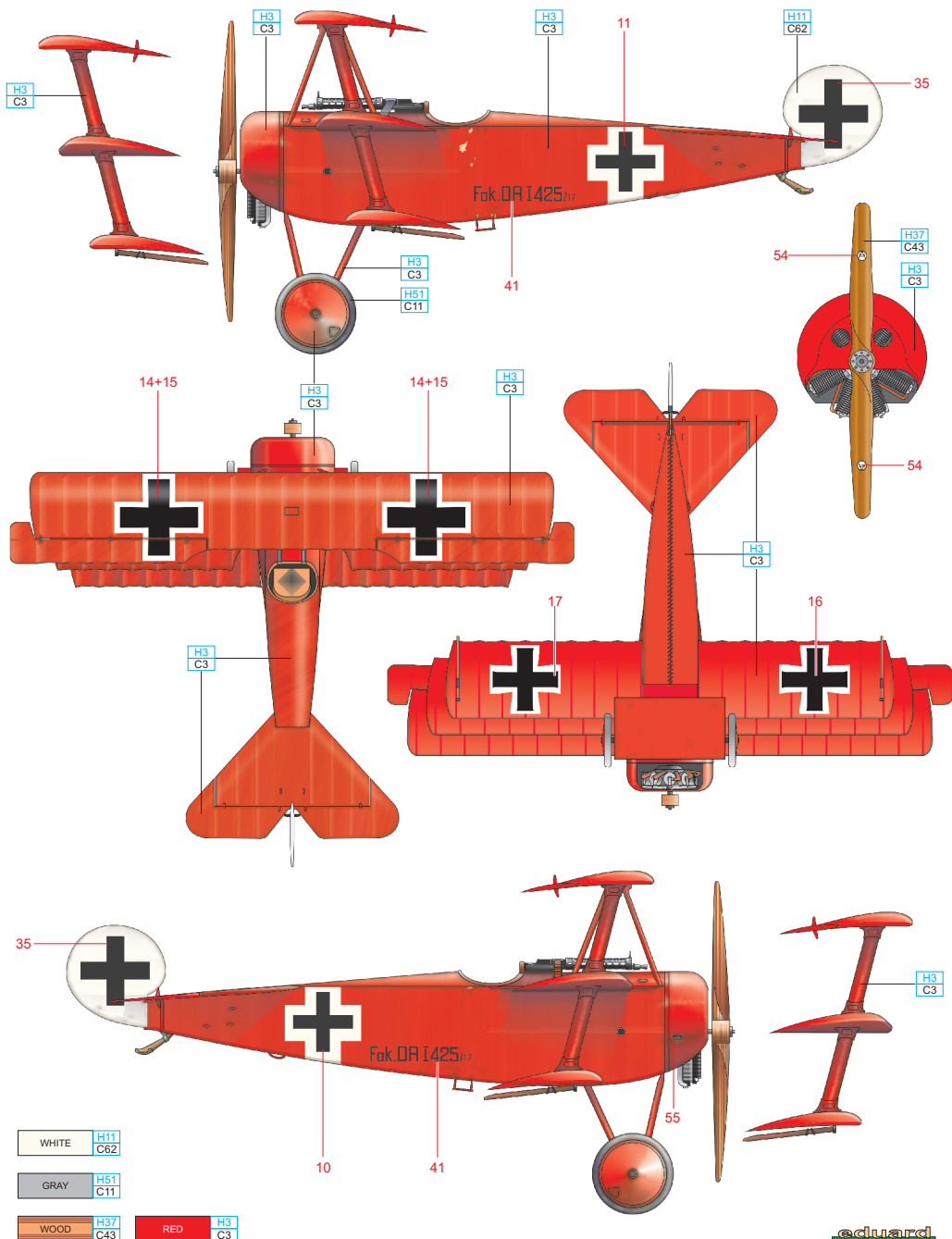

Rudolf Klimke v roce 1916 získal na ruské frontě své první vítězství jako pilot FFA 55. V květnu 1917 jako pilot Albatrosu C.VII od FA 19 podnikl se svým pozorovatelem Leonem samostatný noční útok na Londýn. Po převelení ke Kasta 13/KG 3 sloužil na bombardérech Gotha. Dne 7. července 1917 sestřelil osádka Klimke, Leon a Reintrop nad Londýnem stíhačku Sopwith. Klimke poté prošel výcvikem u Jastaschule I a v září 1917 byl zařazen k Jasta 27, u níž postupně zvyšoval své skóre, až 21. září 1918 sestřelil svého sedmnáctého protivníka. Téhož dne byl však vážně zraněn palbou nepřátelských stíhačů. Podářilo se mu přistát na svém letišti, následně byl však málem zabit v bombardované nemocnici. Do konce války se už k bojové jednotce nevrátil.

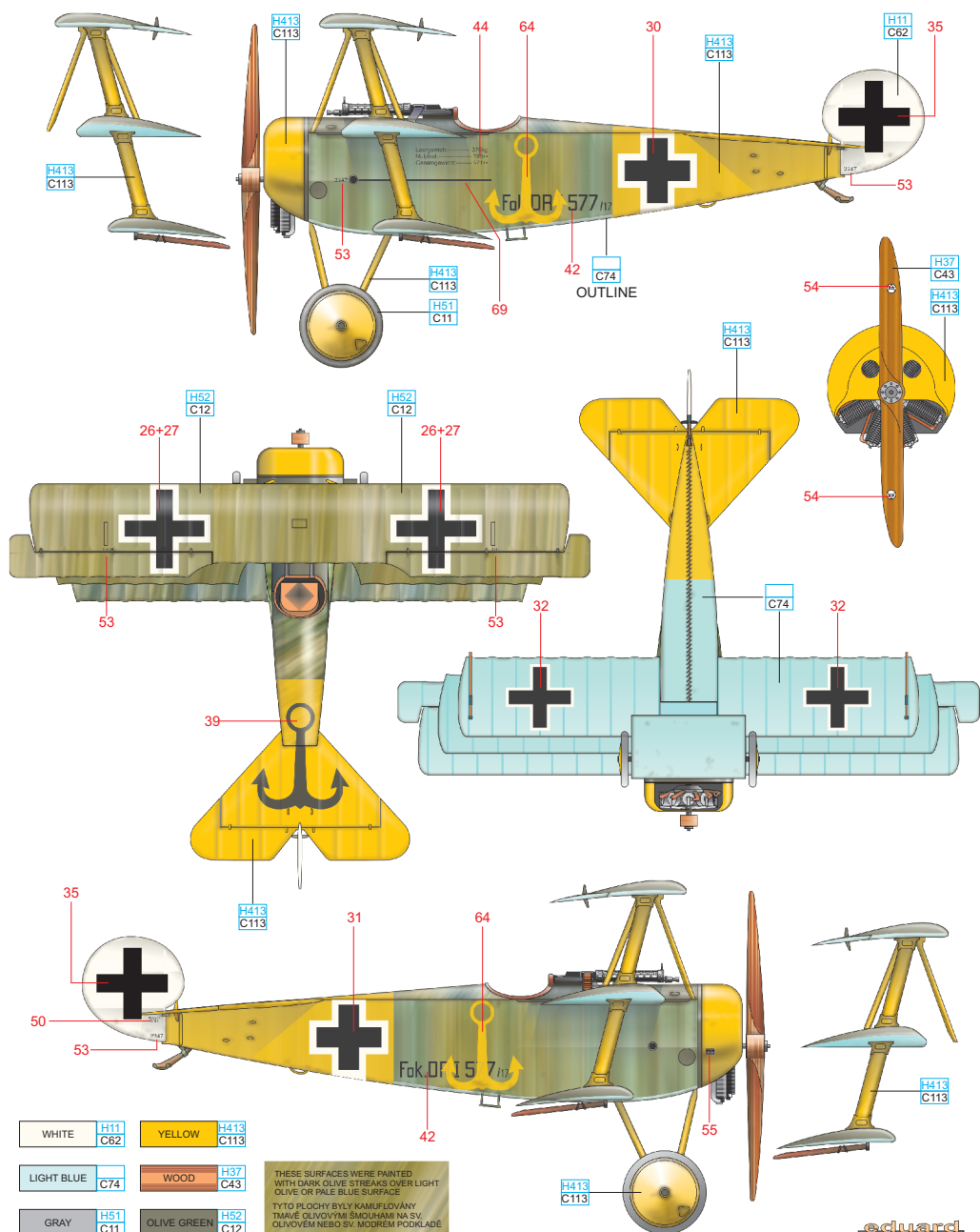

D 213/17, Lt. Friedrich Kempf, Jasta 2, 1917

Friedrich Kempf se narodil 9. května 1894 v bádenském Freiburgu. Vojenskou službu nastoupil v roce 1913 po přerušení technických studií. V květnu 1915 přešel od pěchoty k letectvu. Létal u bombardovací Kagoth 4 na západní i balkánské frontě. V dubnu 1917 nastoupil k Jasta Boelcke, u které strávil celou svoji stíhací kariéru, dvakrát přeušenou službou u Jastaschulle I. Fritz Kempf se neproslavil ani tak svými čtyřmi sestřely (BE2e, Pup, 2x Camel), ale spíše svými dvěma Fokkery Dr.I. Ty byly podobně zbarvené a na křídlech nesly vyzývavý nápis „Kempf. Kennscht mi noch?“ - „Kempf. Pamatuješ si mne?“. Friedrich Kempf přežil obě světové války a zemřel v roce 1966.

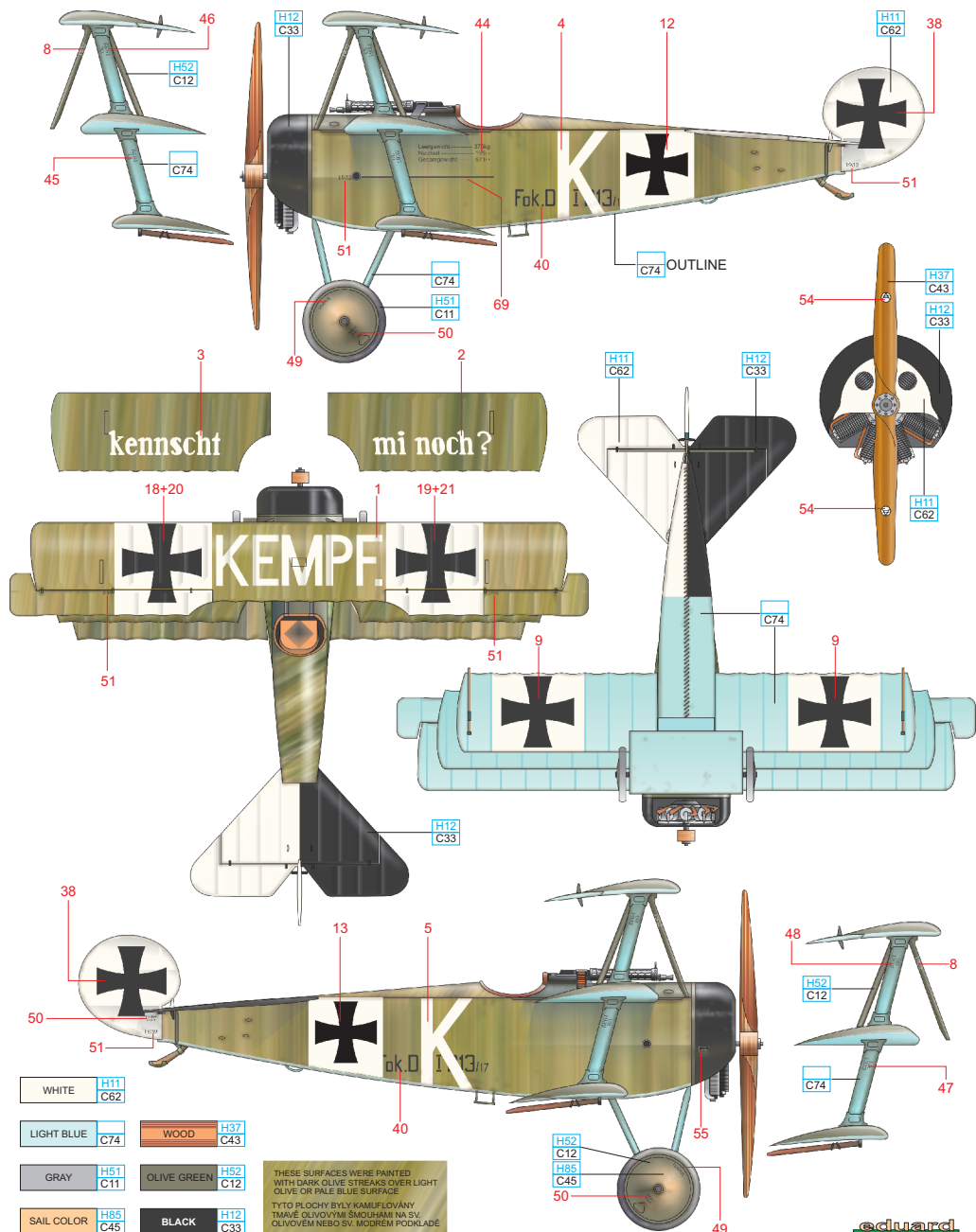

E 425/17, Rittmeister M. Freiherr von Richthofen, JG 1, Lechelle, Francie, březen 1918

Manfred Albrecht von Richthofen je právem označován za nejpřesnějšího stíhače 1. světové války, kdy dosáhl celkem 80 sestřelů nepřátelských letadel. K letectvu byl převelen na vlastní žádost v roce 1915, předtím sloužil u kavalérie. Po setkání s O. Boelckem podal žádost o pilotní výcvik, po jehož absolvování nastoupil k bojovým jednotkám. Po opětovném setkání se svým velkým vzorem a učitelem vstoupil do řad nově založené Jasta 2 vedené právě Oswaldem Boelckem. V lednu 1917 obdržel vysoce ceněné vyznamenání Pour le Mérite a zároveň převzal velení nad Jasta 11. V červnu 1917 obdržel rozkaz sestavit první stíhací eskadru – JG 1, jež se skládala z Jasta 4, 6, 10 a 11 a této jednotce velel až do své smrti dne 21. dubna 1918. Své stroje si von Richthofen nechal natírat červenou barvou již od ledna 1917, tedy v době, kdy velel Jasta 11 a pilotoval Albatros D.III. Tuto praxi si později přenesl i na Fokkery Dr. I, jež používal ve funkci velitele Jagdgeschwader 1.

